

Терез

У стародавні часи Терези завжди були пов'язані з двома сусідніми сузір'ями і не розглядалися як самостійне сузір'я. Одні бачили його як кіляші Скорпіона, а інші пов'язували його із сузір'ям Діва. 2000 років тому римляни назвали Діву «Астрексо» і зобразили її з терезами в руках. На небі сузір'я Терези як раз сходилося в подібні вугли і доповнили цю «справедливості». Але з часом їх почали виділяти як самостійне сузір'я. Сьогодні в деяких європейських країнах все ще прийнято представляти правосуддя жінкою, яка тримає в руках терези.



Скорпіон

Знак Зодіаку Скорпіона зображує скорпіона, який у грецькій міфології своїм жалом вбив великого мисливця Оріона. Оріон, можливо, найвідоміше сузір'я на нічному небі, але він не є одним із 12 Знаків Зодіаку. Цікаво, що Оріон і Скорпіон знаходяться на протилежних кінцях нічного неба. Скорпіон відомий в астрології як Знак Зодіаку Скорпіона.

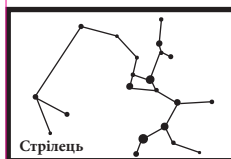

Стрілець

Юноу деякіма різних думок про те, хто або що представляло це сузір'я стародавні греки, але більшість з них пов'язує його з кентавром Кротосом. За стародавніми легендами, кентавр – це напівлюдина і напівкінь. Греки вважали, що Кротос винайшов стрільбу з лука і зобразили його зі стрілою на натягнутій татавій лука, наділюючи її на сусіднє сузір'я Скорпіона. Коли ви дивитесь на сузір'я Стрілець, ви дивитесь прямо у центр нашої галактики Чумацький Шлях, яка є найкращою частиною нічного неба.

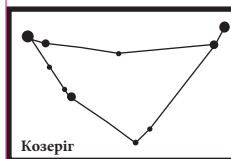

Козеріг

Козеріг – найменше сузір'я зодіаку. Воно було визначене, як коза ще з вавилонських часів. Греки зазвичай зображували сузір'я як козла з рибиним хвостом. Це тому, що в грецькій легенді бог Пан, козел, стрибнув у річку Нід, коли тікав від чудовиська під назвою Тифон. Нижня частина його тіла, яка опинилася під водою, перетворилася на рибу, а верхня, що була над водою залишилася незмінною. В астрології це сузір'я називають просто Козеріг.

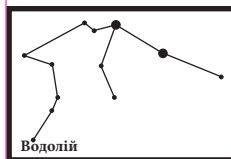

Водолій

Водолій, як можна здогадатися із його назви, асоціюється з водою. У грецькій міфології Водолій був «чашником богів». Сузір'я зазвичай зображується як людина, що виливає воду з амфори. Вода виливається з амфори в гірло риби, іншого сусіднього сузір'я Риб. Поряд також розташовані інші водні сузір'я, серед яких Дельфін та Цитус (морський монстр).

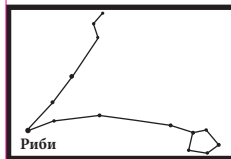

Риби

Риби – останній Знак Зодіаку і зазвичай зображується як дві окремі риби, зв'язані між собою. Це дуже давнє сузір'я, і ще з вавилонських часів було пов'язано з двома рибами. З грецької міфології ми можемо дізнатися історію про богиню Афродіту та її сина Ероса, котрих переслідувало чудовисько Тифон. І вони стрибнули в річку Евфрат, щоб уникнути. У річку вони перетворилися на рибу, а потім зв'язалися хвостами, щоб ніколи не розлучитися.

P38-GF018-8100100

Проектор Сузір'їв

ІНСТРУКЦІЇ З ВИКОРИСТАННЯ

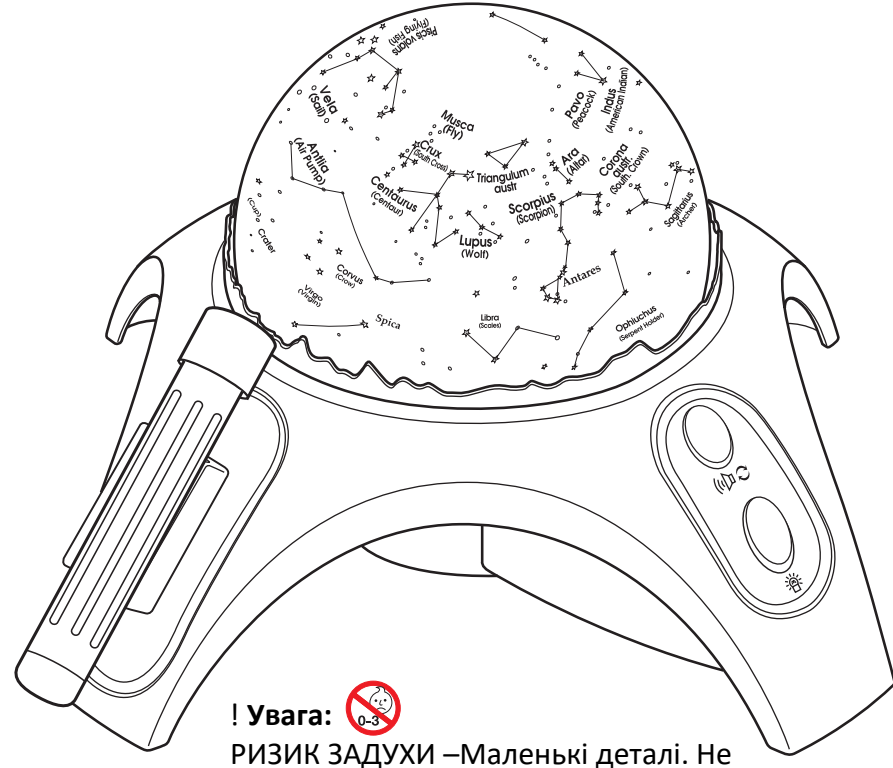

! Увага: **РИЗИК ЗАДУХИ –Маленькі деталі. Не призначено для дітей до 3-х років.**

Тепер ви зможете побачити як зірки та планети рухаються по нічному небу, вивчати та впізнавати зірки та сузір'я, не покидаючи своєї кімнати.

Коли ви закінчите вивчати зірки, ви можете залишити Шукач Галактик на столі або біля ліжка в якості нічника, що ваші діти могли засипати під світлом найвіддаленішої Галактики.

Проектор Сузір'їв також може провести вас у світ стародавніх міфів, з якими пов'язані назви найбільших сузір'їв.

Правила безпеки з батарейками

- Для запобігання витоку батарейок: Переконайтеся, що ви помістили батарейки правильно.
- Тільки дорослий може встановлювати або замінювати батарейки.
- Не кидайте батарейки у вогонь, оскільки вони можуть вибухнути.
- Не змішуйте старі та нові батарейки. Замінійте всі батарейки одночасно.
- Не змішуйте лужні (алкалінові), стандартні (вуглець-цинкові) або акумуляторні батарейки. Використовувати слід лише батарейки того ж або аналогічного типу, що і рекомендовані.
- Не намагайтеся перезаряджати батарейки, які не перезаряджаються.
- Вичерпані батарейки потрібно викинути з іграшки. Виймайте батарейки з приладу, коли він довго не використовується. Інакше батарейки можуть витекти і призвести до пошкодження.
- Клеми живлення у відсіку для батарейок не повинні мати короткого замикання.
- Переконайтеся, що відділення для батарейок надійно захищене.
- Не занурюйте у воду іграшки, які працюють від батарейок. Лише сухе очищення.

Догляд за Проектором Сузір'їв

- Очищуйте свій Шукач Галактик тільки сухою, чистою ганчіркою.
- Не занурюйте прилад у воду.

! Увага: **РИЗИК ЗАДУХИ –Маленькі деталі. Не призначено для дітей до 3-х років.**

info@afk.ua
www.afk.ua
+380 44 465 75 50

Поговоримо більше про 12 Знаків Зодіаку

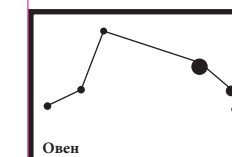

Овен
Овен – це перше зодіакальне сузір'я. Стародавні вавилоняни, єгиптяни, греки та перси пов'язували це сузір'я з бараном. Грецькі легенди розповідають про стародавнє царство Фессалії, де у царя було двоє дітей, Фрікс і Гелла, яких завжди біла їх зна мачуха. Грецький бог Гермес побачив це і розлютувався, тому послав золотоперного барана, щоб врятувати їх. Мачуха, що дочка Гелла, втікаючи, впала і потрапила у вузьку смугу води між Європою та Азією, яку тепер називають Геллестрог, або Морем Гелли, на її честь. Фрікс благополучно пройшов до берегів Чорного моря, де приніс у жертву барана і подарував баранському ударом для скорони. Згодом, Золоте Руно було викрадено Ясоном та аргонавтами, які повернули його до Фессалії в одній з найвідоміших грецьких легенд.

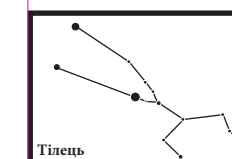

Тілець
Це сузір'я вже більше 5000 років асоціюється з биком в таких культурах як єгипетська та ірландська. Греки асоціювали Тельца зі своїм богом Зевсом. За легендою Зевс закохався в Європу, дочку короля Агенора з Фінії. Зевс перетворився на бика, якого Європа помітила у стаді своїх батьків. Коли вона наблизилася, бик став на коліна і дозволив їй сісти йому на спину. Коли Європа сіла на спину, Зевс піднявся на ноги і відправився через море на острів Крит, де зробив Європу своєю коханкою.



Близнюки
Сузір'я Близнюків має дві іскряві зірки. Вони представляють двох близнюків Кастора та Поллукса із грецької міфології. Ці близнюки пішли разом з Ясоном та аргонавтами, щоб відновити золоте руно Овена. Люди кажуть, що вони були великими мореплавцями і згодом стали порохомителами морів. Кастор був убитий під час пригоди аргонавітів, і троянці були настільки засмучені, що Зевс потім об'єднав братів знову, але вже на небі.

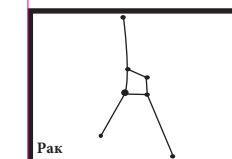

Рак
Сузір'я Рак не дуже помітне на нічному небі, і в грецькій міфології раба граб також незануру роль. У знаменитій легенді про Геракла, одне з 12 завдань, які він повинен був виконати, було вбити смертоносну Гідру. Під час битви з гідрою, богиня Гера (яка хотіла, щоб Геркулес прогрвав) послала раба, щоб відволікти його. Однак Геракл навіть не помітив як раб намагався вчепитись йому в палець, і розчавив його ногою. Але Гера все одно була вражена за хоробрість раба і нагородила його місцем на нічному небі.

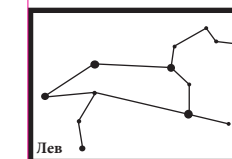

Лев
Лев – велике і іскряве сузір'я на нічному небі у вигляді величного лева. У грецькій легенді Гераклу було поставлено 12 завдань. Першим із них було збирання величозного лева, який територизував грецькі села. Його стріли, меча і дубина не допомогли проти могутньої тварини, але врятував Геракл вивільни свою колосальну силу і задушив його голими руками. Потім герой носив шкуру легендарного лева як трофей.

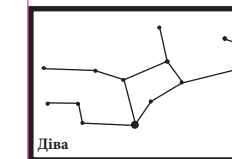

Діва
Діва – найбільше з усіх 12 сузір'їв Зодіаку, і це єдине сузір'я, яке представляє жінку. Багато стародавніх культур пов'язувало це сузір'я з жіночими богинями. Вавилоняни вважали сузір'я своєю богинею царя, а римляни вважали його своєю богинею справедливості Астрейою. Греки також пов'язували це смуглення зрок із богинею справедливості Діке та богинею врожаю Деметрою, яку зображали з колосом пшениці в руках.

Вивчати зірки - це цікаво!

Протягом історії, планетам приписували багато містичних властивостей: греки та римляни називали їх в честь своїх богів.

Навіть сьогодні є багато людей, які вважають, що особистість людини та її майбутнє визначаються положенням планет і зірок при його народженні.

Це називається астрологія; це слово з грецького означає «Наука про зірки». Тисячі років тому астрологію використовували для визначення, коли садити та збирати урожай. Згодом це переросло в ідею, що можливо розповісти майбутнє людини за положенням зірок і планет по відношенню до Сонця. Астрологи стверджують, що кожен народжується під знаком Зодіаку, який визначається положенням Сонця і планет на небі в день народження людини. Слово зодіак означає «коло життя», оскільки більшість знаків зодіаку - це тварини чи люди. У гороскопах використовуються знаки зодіаку, які, як вважають деякі люди, можуть сказати їм, яке їх чекає майбутнє. Слово "гороскоп" походить від грецького слова "horoskopos": це складне слово, що означає «спостерігач за часом» ("час" - час народження). За останні 80 років гороскопи почали з'являтися у газетах та журналах, щоб люди могли перевіряти свій гороскоп щодня або щотижня. Це не наука, і більшість гороскопів написані дуже загально, щоб щось відповідало «майбутньому» кожного. Ви можете знайти свій знак Зодіаку в газеті відповідно до дня народження. Всі назви Знаків Зодіаку прописані спочатку на мові оригіналу – латинській, а потім на англійській.

Існує 12 знаків Зодіаку: Овен, Тілець, Близнюки, Рак, Лев, Діва, Терези, Скорпіон, Стрілець, Козеріг, Водолій та Риби.

Вміст

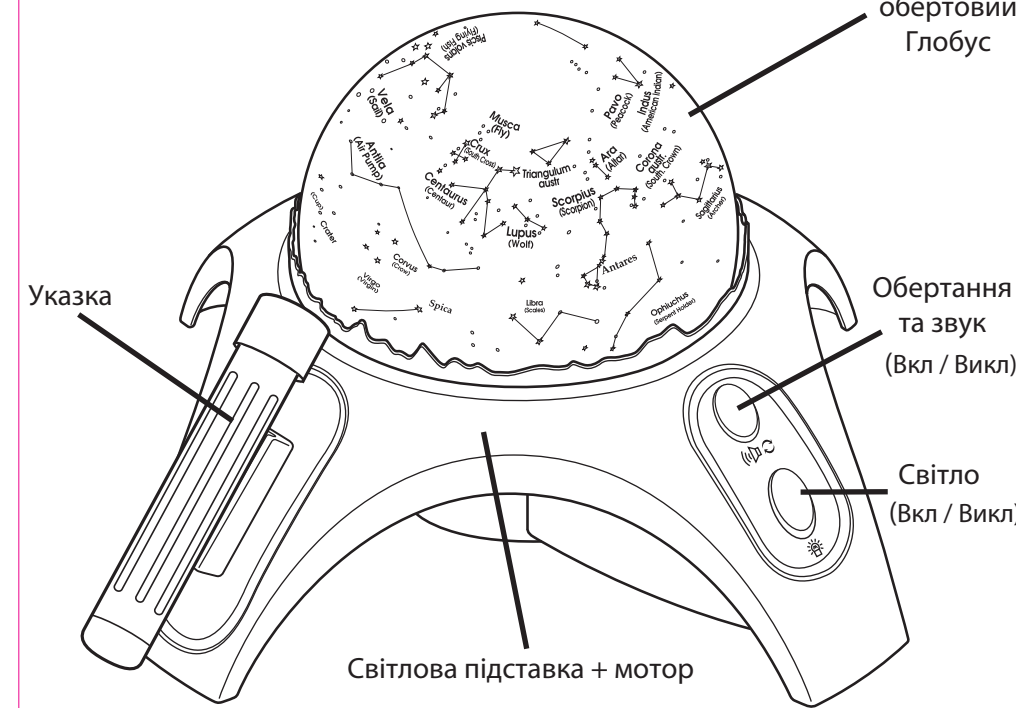

Встановлення батарейок

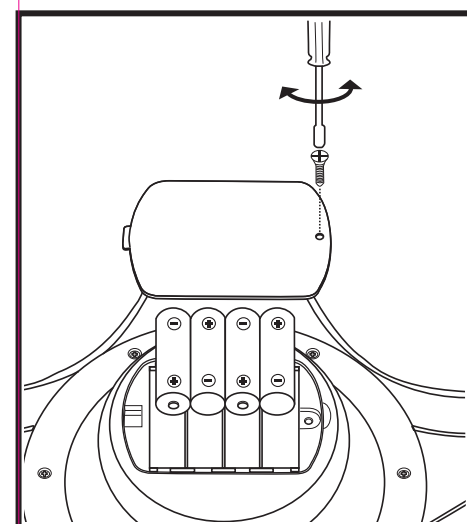

- Для Проектора Сузір'їв:
- (1) Відкрутіть викруткою кришку відсіку для батарейок та встановіть 4 батарейки типу AA 1.5 В.
 - (2) Поверніть кришку відсіку на місце та закрутіть її.

- Для батарейок:
- Для подачі електроенергії для обертання.
 - Для подачі електроенергії для лампочки.

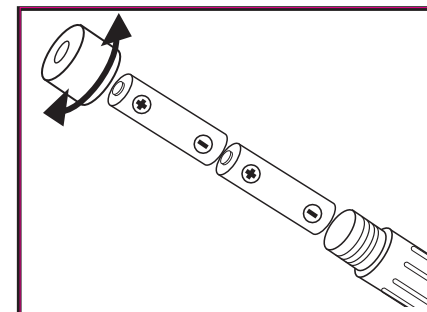

Для указки:

- (1) Відкрутіть кришку на верхівці указки проти годинникової стрілки та помістіть 2 батарейки типу AA 1.5 В.
- (2) Поверніть кришку указки на місце та закрутіть її.

Використання Проектор Сузір'їв:

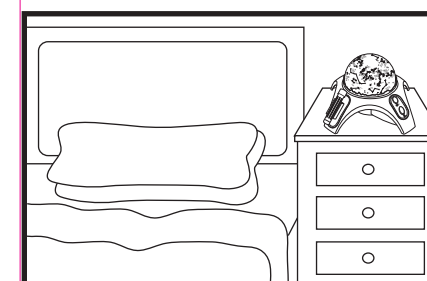

- (1) Встановіть підставку для світла на гладеньку поверхню, наприклад на тумбочку біля ліжка.

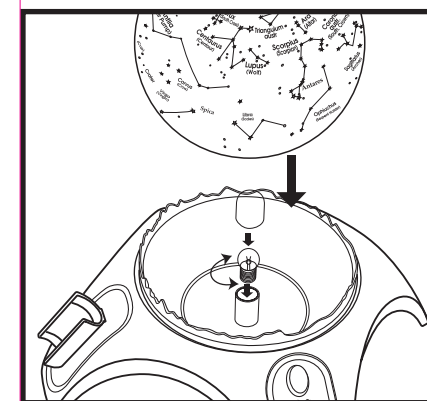

- (2) Вкрутіть лампочку в гніздо, а потім опустіть глобус вниз на підставку. У нижній частині глобусу є отвір, через який може пройти лампочка. Після того, як ви повністю опустите глобус, поверніть його за годинниковою стрілкою, щоб зафіксувати на місці.

Тепер ваш Проектор Сузір'їв готовий до роботи!

Заміна лампочки
Тільки дорослий може встановлювати або замінювати лампочки.

Відкрутіть стару та вкрутіть нову лампочку 6В 150 МА.

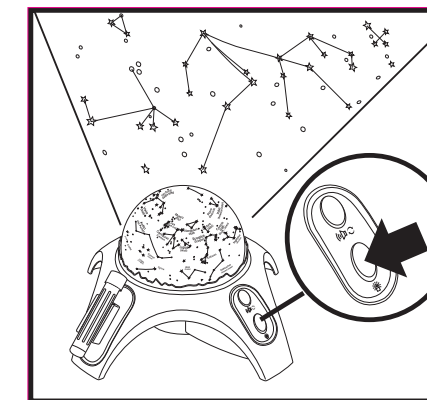

- (3) Увімкніть прилад, натиснувши кнопку світла один раз. Світло почне проєктувати зірки на вашій стіні та стелю через отвори на глобусі. Щоб сузір'я світили яскравіше – в кімнаті повинно бути темно.

Щоб вимкнути проектор, просто знову натисніть кнопку світла.

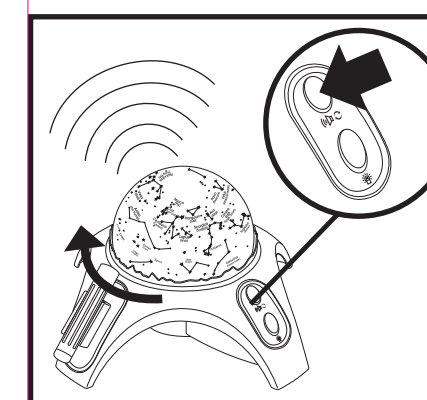

- (4) Натисніть кнопку "Мотор" один раз, і глобус почне обертатись за годинниковою стрілкою, створюючи ефект планетарію. Тепер ви можете спостерігати, як усі зірки Галактики рухаються на вашій стелі. Поки глобус обертається, ви можете почути цікаві та пізнавальні факти про зірки та сузір'я, які бачите. Якщо ви хочете вимкнути мотор і звук, просто натисніть кнопку "Мотор" ще раз. Це вимкне мотор і звук, але світло залишиться.

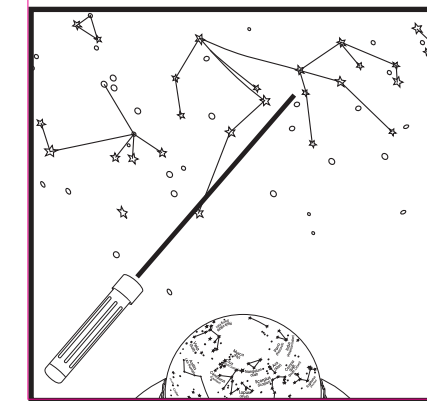

- (5) Тепер візьміть указку з тримача, розташованого на світловій підставці. Увімкніть її, щоб вказувати на зірки та сузір'я, що рухаються по кімнаті. Чудовий спосіб показати родині та друзям на що саме дивитись.